

Moduli lineari Monorail

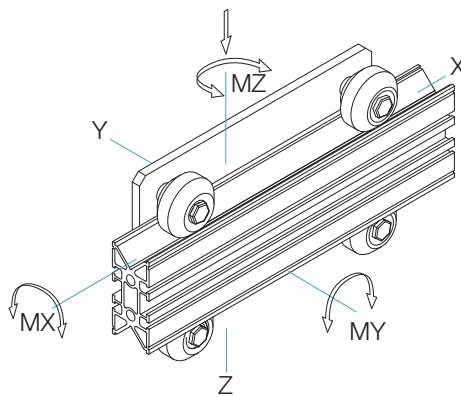

Le Monorail sono guide monotrave autoportanti con scorrimenti a rotelle in delrin, che consentono alte velocità di scorrimento e buona precisione di posizionamento.

Si pongono tra i sistemi di scorrimento motorizzato più semplici ed economici e/o condotti facilmente, applicabili anche in ambienti gravosi.



N.B.: tutti i moduli lineari possono essere personalizzabili a disegno secondo le specifiche dei clienti. I dati possono essere soggetti a cambiamenti senza preavviso. **Contattateci sempre per la verifica dell'applicazione.**

Profili con guida a V90°

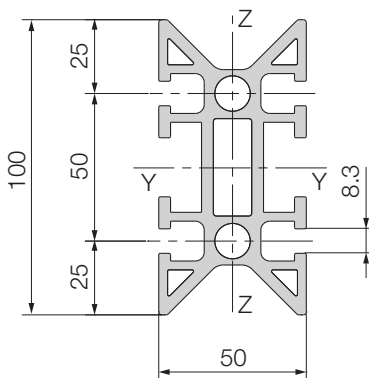

FBPRGD23

Materiale: Lega EN-AW6060

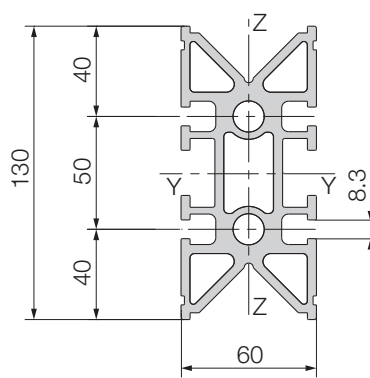

FBPRGD25

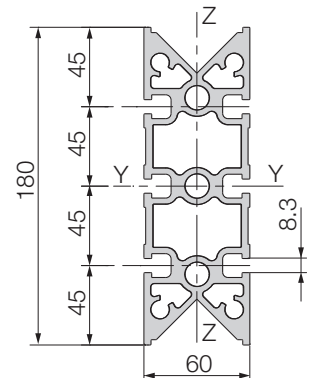

FBPRGD26

